



RMEC Notice technique



Le régulateur de débit réglable RMEC est un élément qui se place à l'intérieur d'un conduit afin d'obtenir un débit constant dans une plage de pression comprise entre 50 et 250 Pascals, Il s'utilise en ventilation comme en conditionnement d'air, en extraction ou en insufflation.

A savoir

Autoréglable sur la plage de pression 50 à 250 Pa

Débit réglable facilement

Blocage du module de réglage du débit avec un tournevis type «torx n° 10»

Réalisés en matière plastique classée M1 (et acier galvanisé pour les fourreaux des diamètres 160 à 250 mm)

Limite d'utilisation en température : 60 °C

Présentation

Le régulateur de débits réglables RMEC peut être réglé sur chantier au débit souhaité.

Les graduations sur les côtés de l'ouverture indiquent les réglages.

Composition et dimensionnement

Régulateurs RMEC Ø 80 à Ø 100



Régulateurs RMEC Ø 125 à Ø 250



Les graduations sur les côtés de l'ouverture indiquent les réglages.

RDR	D1 (mm)	D2 (mm)	L (mm)
Ø 80	76	76	55
Ø 100	96	93	70

- 1 Manchette avec joint d'étanchéité - 2 Entretoise (selon débit)
- 3 Corps - 4 Elément régulateur - 5 Module de réglage du débit
- 6 Vis de blocage du module de réglage

RMEC	D1 (mm)	D2 (mm)	L (mm)
Ø 125	120	117	86
Ø 150	145	148	91
Ø 160	145	148	91
Ø 200	190	195	91
Ø 250	235	245	120

- 1 Manchette avec joint d'étanchéité - 2 Entretoise (selon débit)
- 3 Corps - 4 Elément régulateur - 5 Module de réglage du débit
- 6 Vis de blocage du module de réglage

RMEC	Montage	Débit (m³/h)	Débit réglé (m³/h)	Code
Ø 80	RMEC Ø 80	15 à 50	50	9404
Ø 100	RMEC Ø 80 + 1 entretoise	15 à 50	50	9409
Ø 100	RMEC Ø 100	50 à 100	100	9413
Ø 125	RMEC Ø 80 + 2 entretoises	15 à 50	50	9419
Ø 125	RMEC Ø 100 + 1 entretoise	50 à 100	100	9423
Ø 125	RMEC Ø 125	100 à 180	180	9427
Ø 150	RMEC Ø 80 + 3 entretoises	15 à 50	50	9430
Ø 150	RMEC Ø 100 + 2 entretoises	50 à 100	100	9431
Ø 150	RMEC Ø 125 + 1 entretoise	100 à 180	180	9434
Ø 150	RMEC Ø 150	180 à 300	300	9439
Ø 160	RMEC Ø 80 + 3 entretoises	15 à 50	50	9440
Ø 160	RMEC Ø 100 + 2 entretoises	50 à 100	100	9441

RMEC	Montage	Débit (m³/h)	Débit réglé (m³/h)	Code
Ø 160	RMEC Ø 125 + 1 entretoise	100 à 180	180	9444
Ø 160	RMEC Ø 150	180 à 300	300	9449
Ø 200	RMEC Ø 80 + 4 entretoises	15 à 50	50	9455
Ø 200	RMEC Ø 100 + 3 entretoises	50 à 100	100	9456
Ø 200	RMEC Ø 125 + 2 entretoises	100 à 180	180	9457
Ø 200	RMEC Ø 160 + 1 entretoise	180 à 300	300	9464
Ø 200	RMEC Ø 200	300 à 500	500	9468
Ø 250	RMEC Ø 100 + 4 entretoises	50 à 100	100	9475
Ø 250	RMEC Ø 125 + 3 entretoises	100 à 180	180	9476
Ø 250	RMEC Ø 160 + 2 entretoises	180 à 300	300	9477
Ø 250	RMEC Ø 200 + 1 entretoise	300 à 500	500	9483
Ø 250	RMEC Ø 250	450 à 750	700	9488

RÉGLAGE

Avant d'effectuer la mise en oeuvre du régulateur, il est nécessaire de calibrer le débit:

Desserrer 1/4 de tour la vis de blocage du module de réglage avec un tournevis «torx n° 10»

Ajuster le repère du module (situé sur la gauche ou la droite) en face du débit souhaité

Resserrer la vis de blocage du module de réglage

Il est possible d'obtenir d'autres débits que ceux indiqués sur le régulateur en calant le repère du module de réglage sur une position intermédiaire.

Régulateur de débit	Pas de réglage
RMEC Ø 80	2,5 m ³ /h
RMEC Ø 100 - 125 - 160	5 m ³ /h
RMEC Ø 200	10 m ³ /h
RMEC Ø 250	25 m ³ /h

R MEC Ø 80 et 100 mm



Exemple de réglage à 50 m³/h : régulateur calé sur le repère gauche «50»

R MEC Ø 125 à 250 mm



Exemple de réglage à 180 m³/h : régulateur calé sur le repère droit «180»

MISE EN OEUVRE

Le régulateur de débit se monte par simple emboîtement à l'intérieur du conduit vertical ou horizontal. Dans un conduit horizontal, respecter le sens BAS indiqué sur l'avant du régulateur. Un joint à lèvres assure l'étanchéité.

Lorsque le régulateur est associé à une bouche de diffusion d'air, la distance minimum entre celle-ci et le régulateur doit être au moins d'un diamètre en extraction et de trois diamètres en insufflation.

 Ne pas manipuler ou appuyer sur le volet mobile (élément régulateur) lors de la mise en oeuvre. Il est impératif de respecter le sens du flux d'air indiqué sur la manchette.

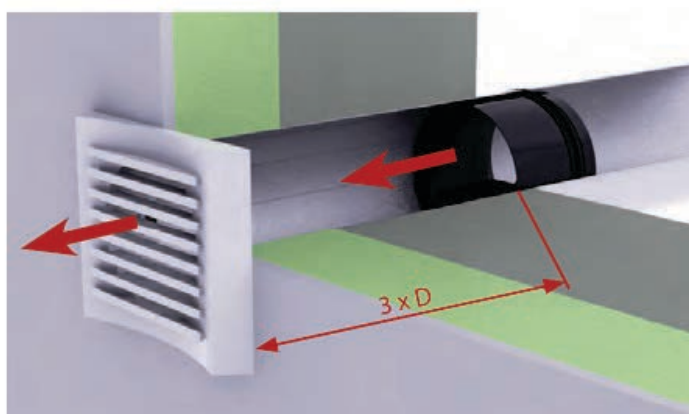
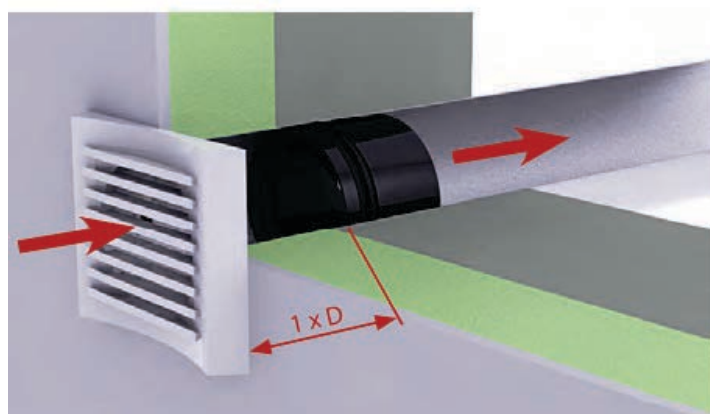

ENTRETIEN

Le régulateur de débit doit rester accessible afin de permettre son entretien.

CARACTÉRISTIQUE Ø 80 - 100 - 125 mm

Les courbes aérauliques ci-dessous représentent les variations de débit en m³/h des RMEC Ø 80, 100 et 125 mm en extraction en fonction de la différence de pression en Pascals (régulation sur une pression de 50 à 250 Pa). Les valeurs indiquées sont des valeurs moyennes,

elles peuvent varier de :

+ ou - 3 m³/h pour les débits © 50 m³/h

+ ou - 5 % pour les débits > 50 m³/h

Les régulateurs sont caractérisés par leurs niveaux de puissance acoustique Lw exprimés en dB(A).

RÉGULATEUR DE DÉBIT Ø 80 - 15 à 50 m³/h

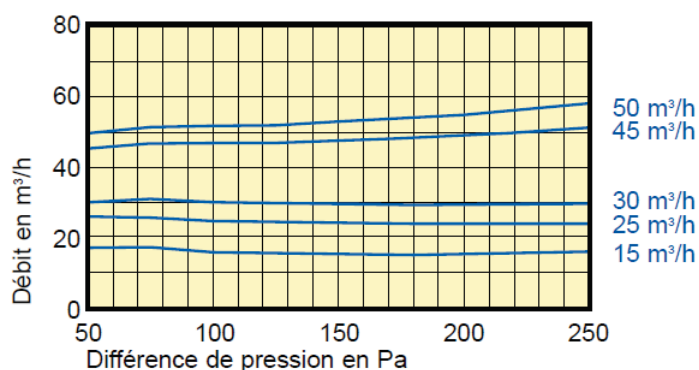

RÉGULATEUR DE DÉBIT Ø 100 - 15 à 50 m³/h

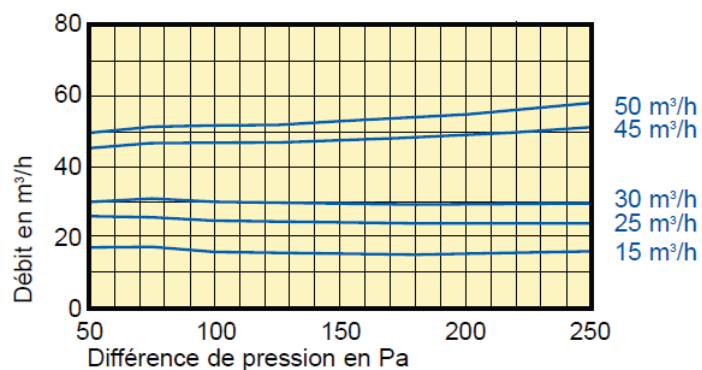

Débit (m ³ /h)	Lw en dB(A)			
	50 Pa	100 Pa	150 Pa	200 Pa
15	25	29	32	35
30	26	31	35	38
45	27	33	36	39
50	32	37	39	42

RÉGULATEUR DE DÉBIT Ø 100 - 50 à 100 m³/h

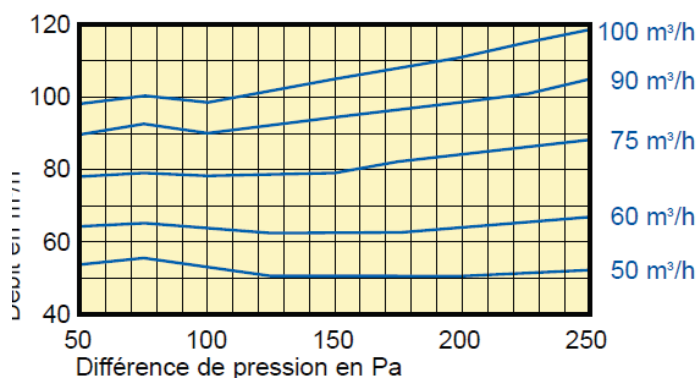

Débit (m ³ /h)	Lw en dB(A)			
	50 Pa	100 Pa	150 Pa	200 Pa
60	32	37	39	42
75	32	37	40	42
90	32	38	41	44

RÉGULATEUR DE DÉBIT Ø 125 - 15 à 50 m³/h

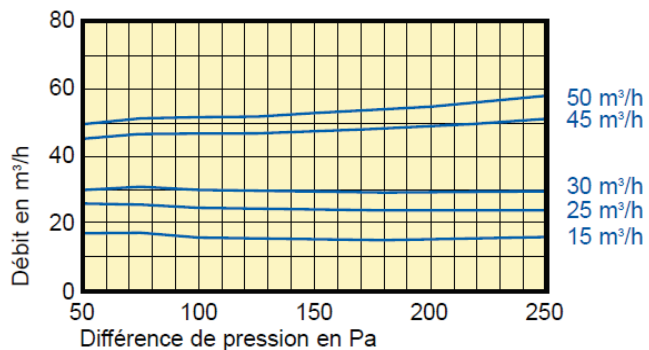

Débit (m ³ /h)	Lw en dB(A)			
	50 Pa	100 Pa	150 Pa	200 Pa
15	25	29	32	35
30	26	31	35	38
45	27	33	36	39
50	32	37	39	42

RÉGULATEUR DE DÉBIT Ø 125 - 50 à 100 m³/h

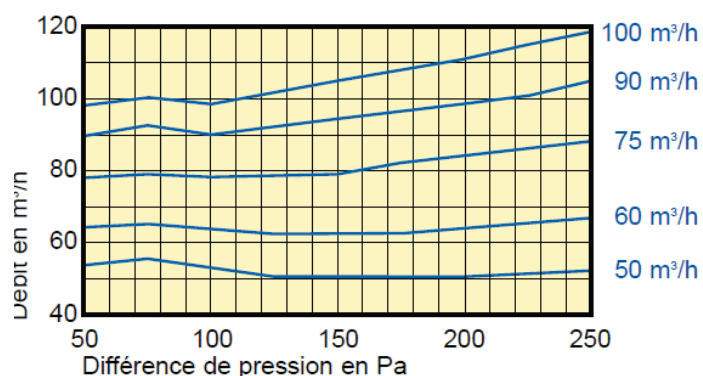

Débit (m ³ /h)	Lw en dB(A)			
	50 Pa	100 Pa	150 Pa	200 Pa
60	32	37	39	42
75	32	37	40	42
90	32	38	41	44

RÉGULATEUR DE DÉBIT Ø 125 - 100 à 180 m³/h

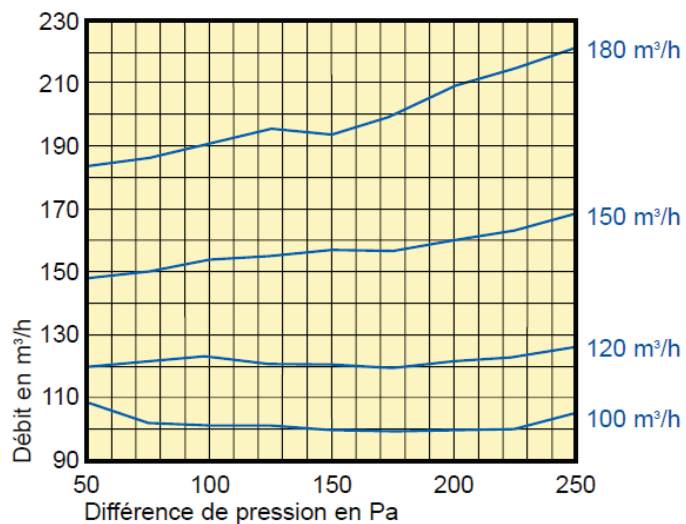

Débit (m ³ /h)	Lw en dB(A)			
	50 Pa	100 Pa	150 Pa	200 Pa
120	30	37	39	42
150	33	37	41	45
180	34	40	44	47

CARACTÉRISTIQUE Ø 150 - 160 - 200 mm

Les courbes aérauliques ci-dessous représentent les variations de débit en m³/h des RMEC Ø 150, 160 et 200 mm en extraction en fonction de la différence de pression en Pascals (régulation sur une pression de 50 à 250 Pa).

Les valeurs indiquées sont des valeurs moyennes, elles peuvent varier de + ou - 5 %.

Les régulateurs sont caractérisés par leurs niveaux de puissance acoustique Lw exprimés en dB(A).

RÉGULATEUR DE DÉBIT Ø 125 - 15 à 50 m³/h

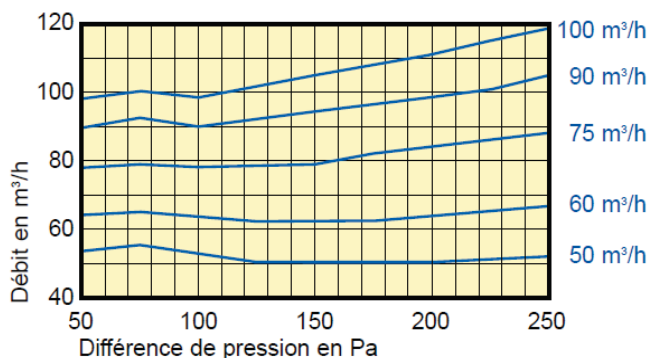

Débit (m ³ /h)	Lw en dB(A)			
	50 Pa	100 Pa	150 Pa	200 Pa
60	32	37	39	42
75	32	37	40	42
90	32	38	41	44

RÉGULATEUR DE DÉBIT Ø 125 - 50 à 100 m³/h

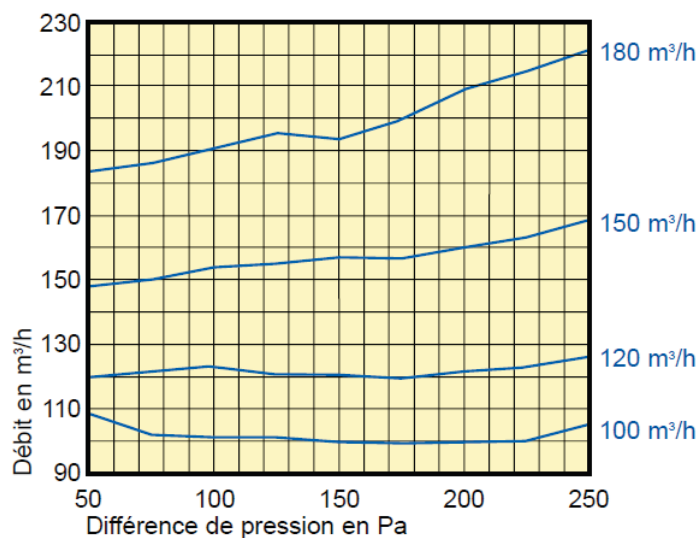

Débit (m ³ /h)	Lw en dB(A)			
	50 Pa	100 Pa	150 Pa	200 Pa
120	30	37	39	42
150	33	37	41	45
180	34	40	44	47

RÉGULATEUR DE DÉBIT Ø 125 - 100 à 180 m³/h

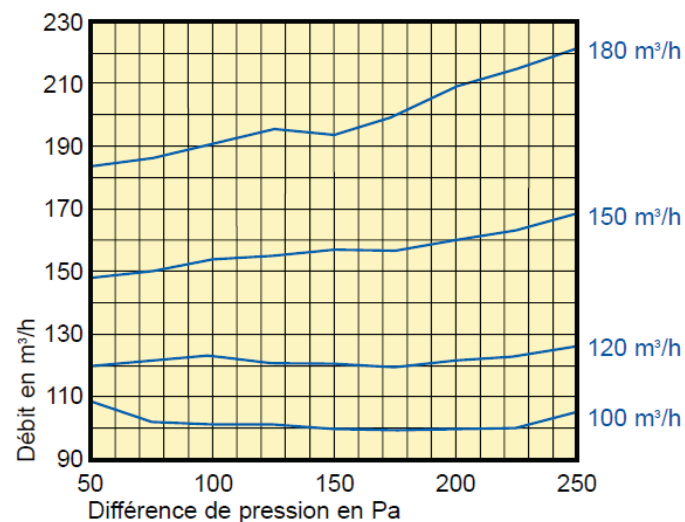

Débit (m ³ /h)	Lw en dB(A)			
	50 Pa	100 Pa	150 Pa	200 Pa
210	34	40	42	44
240	35	41	44	47
270	37	43	45	49
300	33	37	42	45

RÉGULATEUR DE DÉBIT Ø 200 - 100 à 180 m³/h

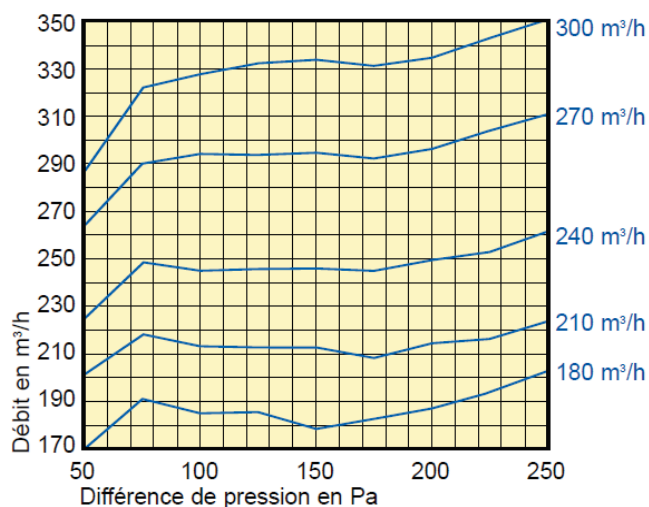

Débit (m ³ /h)	Lw en dB(A)			
	50 Pa	100 Pa	150 Pa	200 Pa
120	30	37	39	42
150	33	37	41	45
180	34	40	44	47

RÉGULATEUR DE DÉBIT Ø 200 - 180 à 300 m³/h

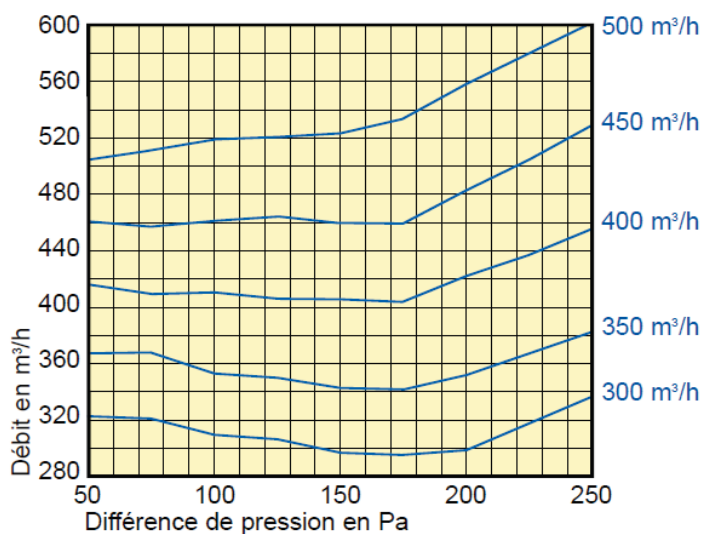

Débit (m ³ /h)	Lw en dB(A)			
	50 Pa	100 Pa	150 Pa	200 Pa
210	34	40	42	44
240	35	41	44	47
270	37	43	45	49
300	33	37	42	45

RÉGULATEUR DE DÉBIT Ø 200 - 300 à 500 m³/h

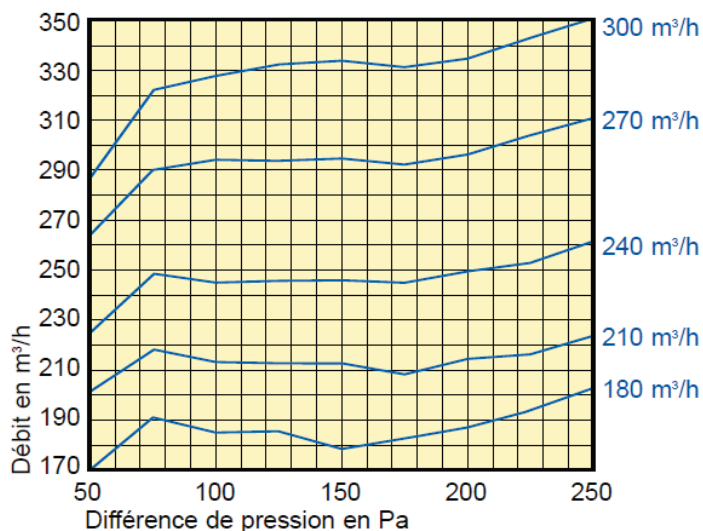

Débit (m ³ /h)	Lw en dB(A)			
	50 Pa	100 Pa	150 Pa	200 Pa
350	35	40	44	47
400	37	42	45	50
450	38	44	46	51
500	39	46	48	53

CARACTÉRISTIQUE Ø 250 mm

Les courbes aérauliques ci-dessous représentent les variations de débit en m³/h des RMEC Ø 250 mm en extraction en fonction de la différence de pression en Pascals (régulation sur une pression de 50 à 250 Pa).

Les valeurs indiquées sont des valeurs moyennes, elles peuvent varier de + ou - 5 %.

Les régulateurs sont caractérisés par leurs niveaux de puissance acoustique Lw exprimés en dB(A).

RÉGULATEUR DE DÉBIT Ø 250 - 180 à 300 m³/h

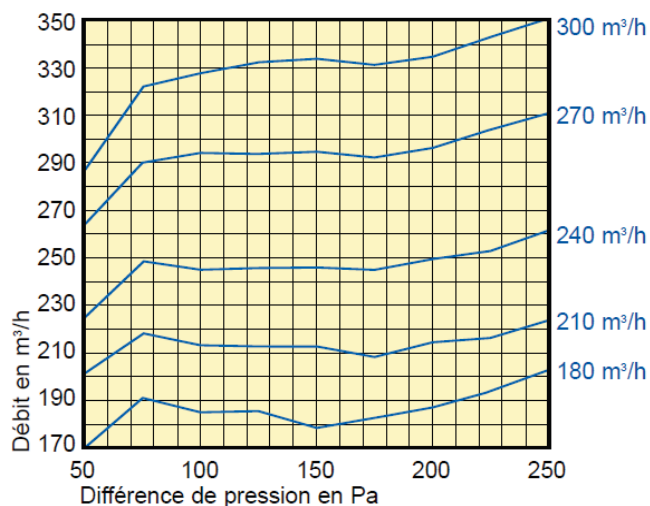

Débit (m ³ /h)	Lw en dB(A)			
	50 Pa	100 Pa	150 Pa	200 Pa
210	34	40	42	44
240	35	41	44	47
270	37	43	45	49
300	33	37	42	45

RÉGULATEUR DE DÉBIT Ø 250 - 300 à 500 m³/h

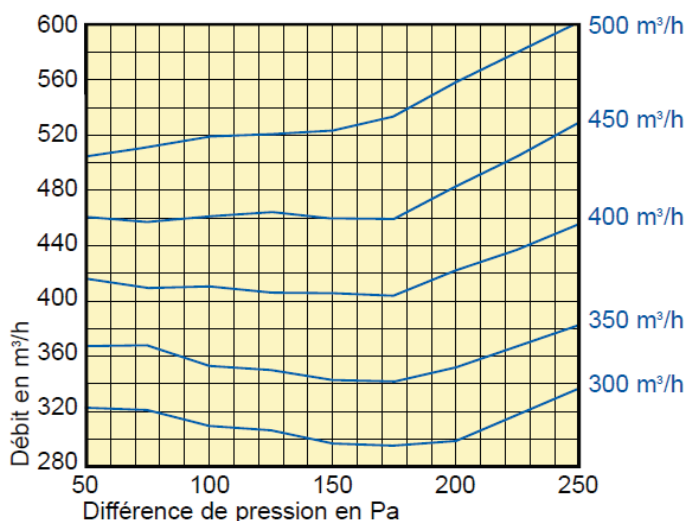

Débit (m ³ /h)	Lw en dB(A)			
	50 Pa	100 Pa	150 Pa	200 Pa
350	35	40	44	47
400	37	42	45	50
450	38	44	46	51
500	39	46	48	53



RÉGULATEUR DE DÉBIT Ø 250 - 450 à 750 m³/h

