



# ECRO R

SYSTEME DE REGULATION D'AIR POUR SORBONNE.



**COMELEC**

Tél.: 04 42 70 63 90 - Fax: 04 42 70 63 95

CD 908-13720 BELCODENE [www.comelec.fr](http://www.comelec.fr)



## La solution professionnelle à fil chaud

La gamme **ECRO.R** est articulée autour d'un anémomètre à fil chaud. Conforme à la norme **XPX 15-203** et **14-175** elle offre en plus tout les avantages d'un appareil de mesure numérique. Livrée étalonnée, cette gamme permet dès sa mise sous tension, de contrôler et de réguler des **vitesse**s d'air avec précision et efficacité.

Le système de régulation « ECRO.R permet de maintenir constant le flux d'air, circulant dans une Sorbonne. La consigne de vitesse étant réglable de 0.3 à 0.9 m/s.

Une alarme visuelle et sonore est déclenchée lorsque la consigne n'est pas respectée (vitesse réelle inférieure à la consigne pendant un temps t). L'arrêt de l'alarme visuelle s'effectue lorsque le défaut a disparu. L'alarme sonore doit-être acquittée par un bouton situé sur le panneau avant. Une sortie relais (contact sec) permet la gestion décentralisée de l'alarme. Le temps de réponse du système est réglable. Ce dernier permet une régulation plus ou moins rapide face à des variations brutales. Une protection interne permet de prévenir l'opérateur d'un défaut de fonctionnement du système.

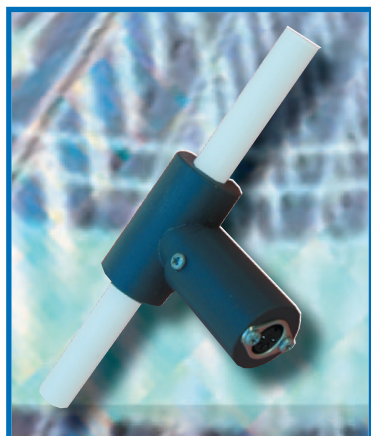

<b>Alimentation</b> .....	<b>230V / 50 Hz</b>
<b>Consommation</b> .....	<b>10 VA.</b>
<b>Classe de sécurité</b> .....	<b>I (terre obligatoire).</b>
<b>Consigne de vitesse</b> .....	<b>de 0.3 à 0.90 m/s.</b>
<b>Consigne de temps d'alarme</b> .....	<b>de 5 à 30 s.</b>
<b>Temps de réaction</b> .....	<b>de 0.4 à 7 s.</b>
<b>Commande variateur</b> .....	<b>0-10 V</b>
<b>Température de fonctionnement</b> .....	<b>de 15 à 35 °C</b>
<b>Contact sec d'alarme</b> .....	<b>1A/24VDC - 0.5A/230VAC</b>
<b>Contact sec d'ordre de marche du variateur</b> .....	<b>1A/28VDC - 2A/12VDC</b>
<b>Puissance max. pour éclairage Sorbonne</b> .....	<b>4A/250VAC</b>
<b>L'installation du système s'effectue dans un orifice de 86 * 86</b>	

## INSTALLATION ET ETALONNAGE

### AVANT INSTALLATION, IL EST CONSEILLE DE LIRE LES PRECAUTIONS D'INSTALLATIONS

**1°)** Installer le support de sonde sur la face supérieure de la Sorbonne en faisant un trou de 16 mm de diamètre. Insérer la sonde dans le support de façon à faire apparaître l'extrémité inférieure du tuyau dans la Sorbonne. Visser la vis du support afin de bloquer la sonde.

**2°)** Passer les câbles suivant dans l'orifice ou viendra se loger le système de régulation : - Câble d'alimentation 230V (Ph+N+Terre). - Câble de la sonde - Câble de la commande du variateur ainsi que de sa mise sous tension. - Câble d'alimentation de la lumière de la Sorbonne. - Câble pour la sortie contact sec du relais d'alarme.

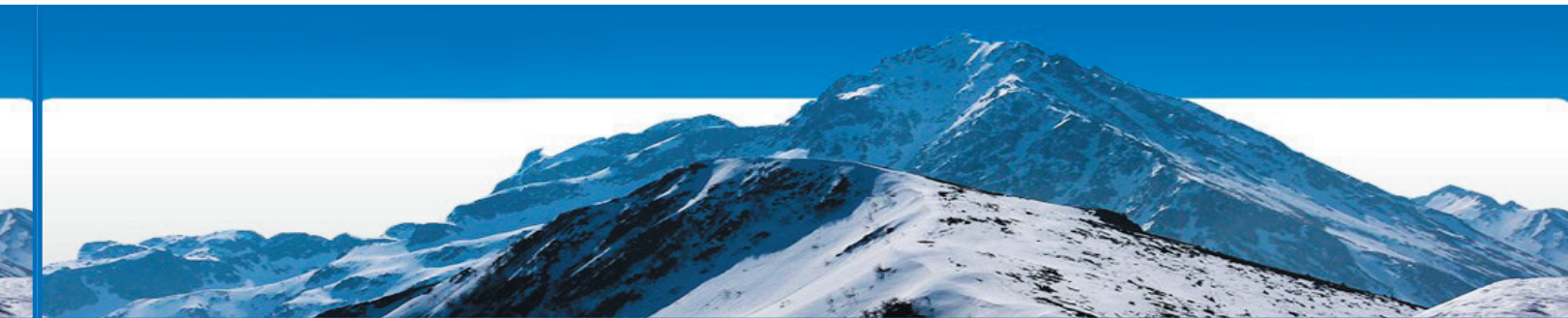

3°) Effectuer les branchements électriques comme indiqué sur la figure précédente.

4°) Loger et visser le panneau avant sur la Sorbonne.

5°) Oter la façade sérigraphiée de protection situés sur le panneau avant.

6°) Mettre le système sous tension.

7°) Les réglages se font à l'aide d'un petit tournevis cruciforme et des 4 potentiomètres (voir figure ci-contre).

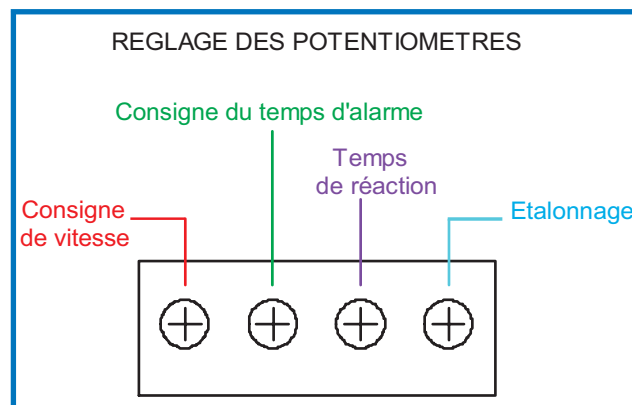

**Pour effectuer un réglage vous devez presser le bouton stop et tout en continuant à appuyer sur celui-ci agir sur le potentiomètre à régler.**

8°) Le réglage du temps de réaction s'effectue en réalisant plusieurs essais en faisant varier brutalement l'ouverture de la Sorbonne. Pour un temps de réaction rapide, vérifier systématiquement que le système ne devienne pas instable. Le temps de réaction maximum (réglage en buté à droite) est conseillé.

9°) Le réétalonnage ou contrôle du système s'effectue avec un anémomètre de précision.toute les années - Régler la consigne de vitesse à 0.5 m/s. Attendre la stabilisation du système (vitesse réelle égale à la consigne). - Avec une ouverture de 40 cm sur la Sorbonne vérifier la vitesse réelle de l'air entrant avec l'anémomètre de précision. - Ajuster le potentiomètre d'étalonnage pour lire une vitesse réelle de 0.5 m/s. - Attendre la stabilisation du système après chaque modification du paramètre d'étalonnage.

## ATTENTION

**L'appareil est livré ETALONNÉ, l'action sur le potentiomètre d'étalonnage doit être minime et n'est pas à faire la première année.**

10°) Remettre la façade sérigraphiée de protection, le système est alors prêt à fonctionner.

## DEFAUT DE FONCTIONNEMENT

Lors de la mise sous tension, si l'afficheur indique « **Vcapteur : XXV** », un problème d'alimentation de la sonde est présent. Lors d'un fonctionnement, si l'afficheur indique « **DEFAUT SONDE** », le système se place en sur-ventilation et se bloque. Une fois le défaut supprimé, éteindre et allumé de nouveau le système.

## PRÉCAUTIONS PARTICULIÈRES

- Lors d'une manipulation de l'appareil avec les mains, **NE PAS OUBLIER DE COUPER L'ALIMENTATION 230 V.**
- Les connexions aux borniers ont un sens (détrompeurs). Les câbles doivent être dirigés vers l'intérieur de l'appareil.

## PLAN DES RACCORDEMENTS ELECTRIQUES / ECRO C

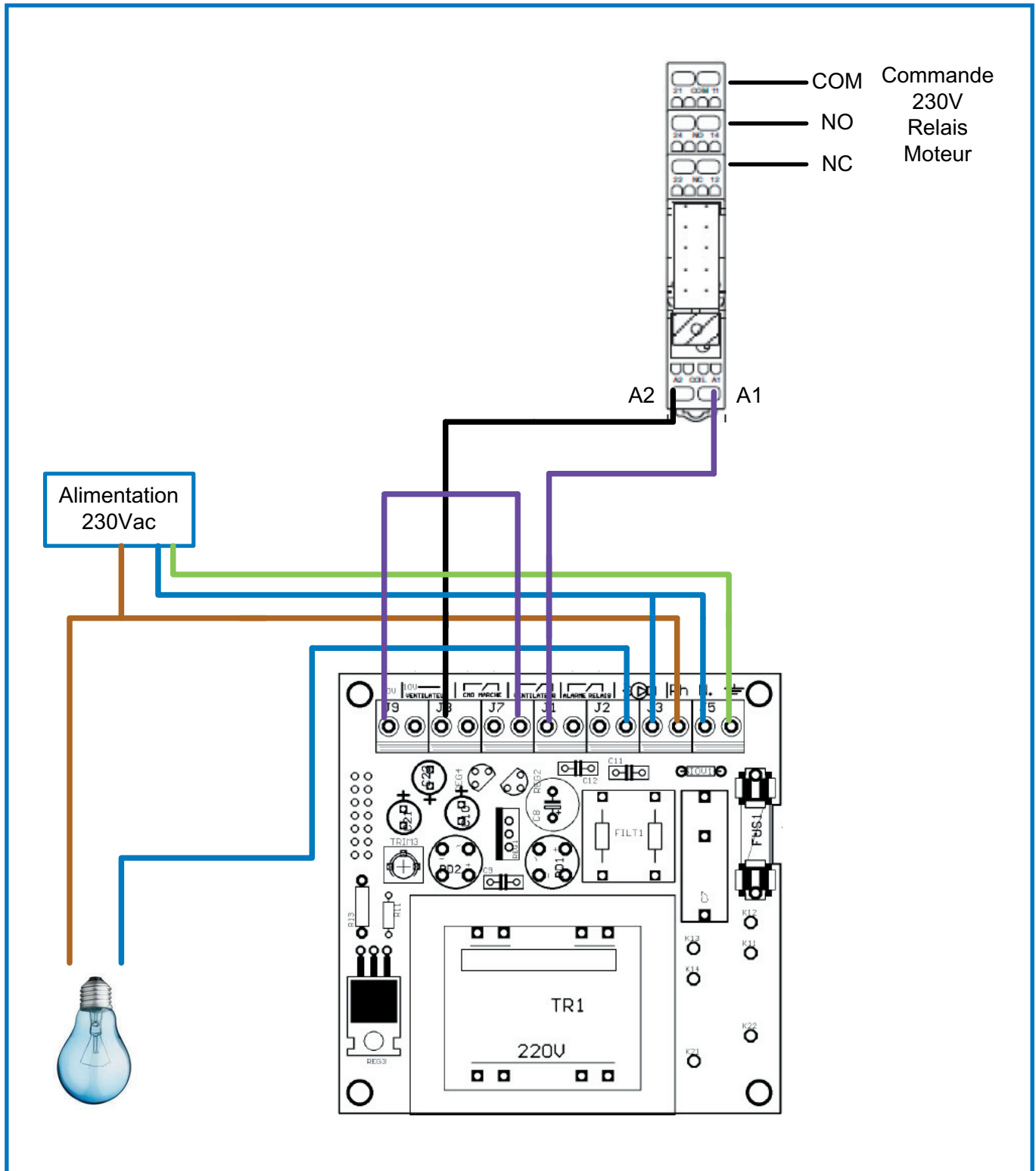



## PLAN DES RACCORDEMENTS ELECTRIQUES / ECRO R SERVO MOTEUR JOVENTA

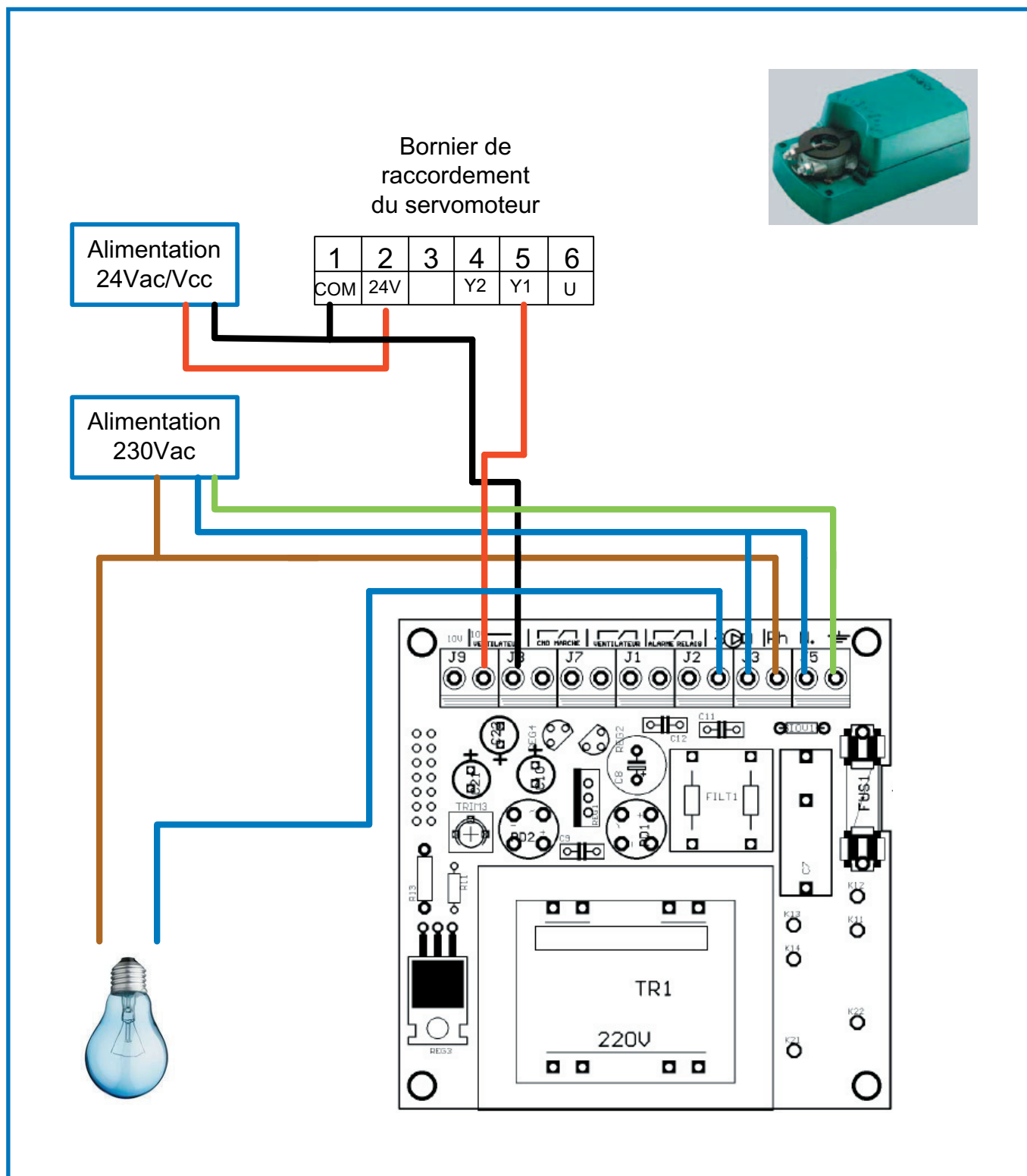



## PLAN DES RACCORDEMENTS ELECTRIQUES / ECRO R VARIATEUR IMO / EDX



Bornier de  
raccordement  
du variateur

1	2	3	4	5	6	7	8	9	10	11	12
RA	RB	24V	S1	S2	S3	S4	COM	10V	AIN	COM	FM+

Alimentation  
230Vac

P

N

T



LUMIERE

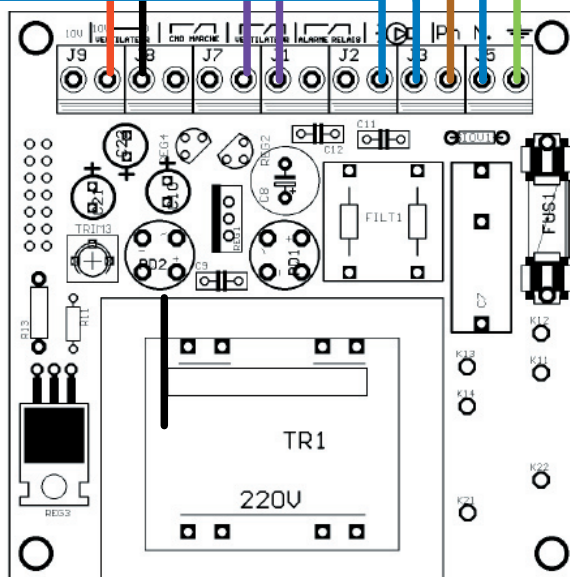

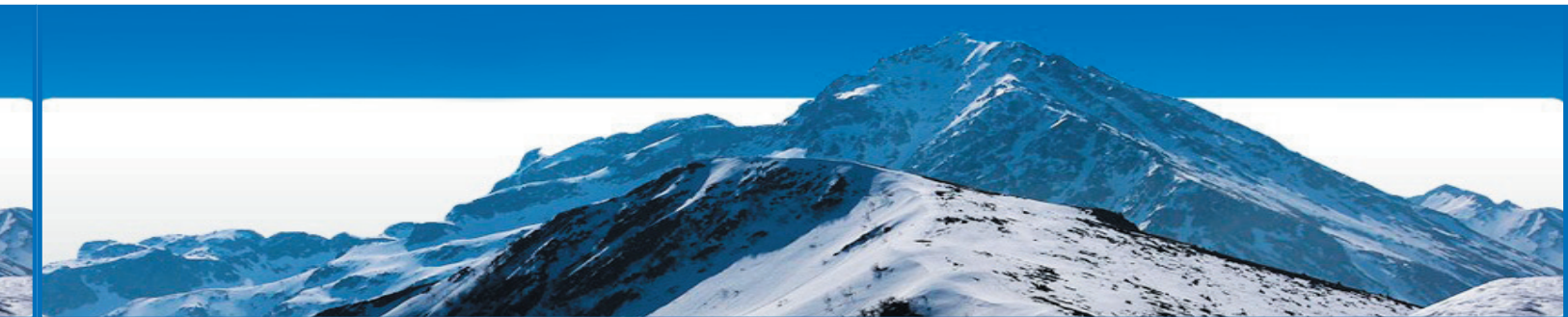

## PLAN DES RACCORDEMENTS ELECTRIQUES / ECRO R VARIATEUR IMO / CUB

Borniers de  
raccordement  
du variateur  
CUB

Y1	Y1E	FMA	C1	PLC	X1	X2	X3
----	-----	-----	----	-----	----	----	----

11	12	13	11	CM	FWD	REV	CM
----	----	----	----	----	-----	-----	----



		PLC	FWD					12	11
--	--	-----	-----	--	--	--	--	----	----

Alimentation  
230Vac

P

N

T



LUMIERE

